



1. 1990



**FACIL**  
*meddelande*





## Ordförande har ordet

*Jag heter Anders Davidsson och valdes till ordförande vid senaste årsmötet i Facilklubben.*

*Jag bor med min familj på Mörkö och är egen företagare i rörbranchen. Min första segelbåt köpte jag 1980. Den seglade vi med i fyra år. Sen kände vi för en rymligare båt. Vintern -83 byggde vi vår Facil 30:a, som vi trivs med och som gett oss många fina seglarminnen.*

*Jag ser fram emot kommande Facil-säsongs och hoppas att vi tillsammans inom Facilklubben även i fortsättningen kommer att segla i medvind!*

Anders

## Aktiviteter under 1990

Följande aktiviteter har planerats under 1990:

S.k Spontanträff med Trosa Båtklubb	19 juni
Klubbmästerskapet, Lacka, Mysingen	18 aug.
Diskussionskväll, motorer, navutrust etc.	hösten
Årsmöte, Karpen, Södertälje	17 nov.

## Nya styrelsen 1990

Ordf.	Anders Davidsson
Vice ordf.	Tor Röhlvåg
Sekr.	Anita Träff
Kassör	Nils-Åke Nyström
Ledamot	Lars Bergman
Ledamot	Stig Träff
Suppl.	Torbjörn Dahl
Suppl.	Arne Öberg



## Tekniska Tips

### Tips vid byte av tätningsbälj

Jag har nu följt upp arbetet när en facilägare bytt sin tätningsbälj på Volvos motorbädd och S-drevet.

**Arbetsordning.** Motorn måste lossas och dragas fram ca 120 cm för att man skall komma åt att jobba i motorrummet. För att underlätta framdragningen och återmonteringen av motorn används två fyrkantströr ca 35-40mm och 120 cm långa. Palla rören i höjd med motorbädden i båda änder. Fixera rören med varandra förut. Nu kan du lätt dra ut motorn och även lätt återmontera densamma.

När du dragit ut motorn lossar du bälgen från motorbädden. Nu kan du lyfta upp drevet och fälla den bakåt in i motorrummet och få upp hela drevet.

Observera att du måste demontera propellerbladen för att att få upp växelhuset genom hålet. Tätningsbälgen går även att byta utan att lyfta ur drevet, men bytet går så mycket lättare när drevet är ur. Man har också bättre kontroll över arbetet.

För övrigt följ Volvos instruktion för själva bälgbytet. En bra bruksanvisning medföljer rep.satsen!

Passa på att byta impeller i kylpumpen, justera ventilerna och rengör motorn och måla på lacksakador.

Lycka till !

Hälsningar Stig Träff 0755-984 44

## Nytt på mässan

310 xo - en ny båt från Boding Yachting designad av Tommy Stål.

# 310xo

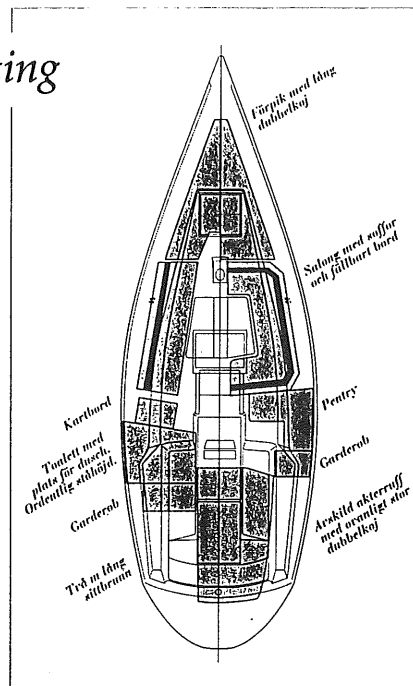
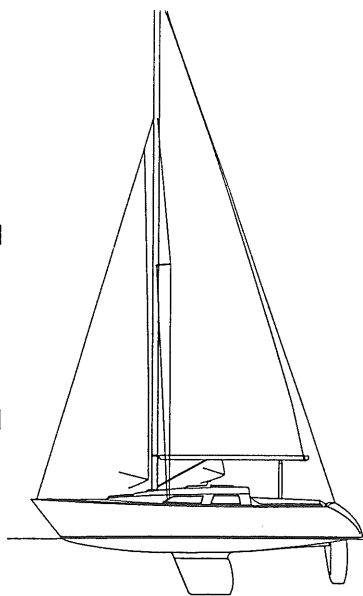

**Fakta:**  
LÖA 9,25 m  
Bredd 3,15 m  
Depl 3,7 ton  
Design K Albinsson, Tommy Stål, Ingemar Boding

310xo är en alldeles ny båt. Specifikationen kan ändras, gärna efter köparens önskemål. Kontakta oss för mer information.

**Boding Yachting AB**

Strandpromenaden, 131 50 Saltsjö-Duvnäs, Tel 08-718 14 40.

Varsågod!

Här har du en båt som seglar om de flesta. En båt som är vackrare än de flesta. En båt som du enkelt klarar själv.

En båt med bekväma och rymliga kojor. En båt med bra ståhöjd, ja t o m in på WC.

Dessutom med en stor sittbrunn och lättåtkomlig motor. Handupplagt laminat i skrovet och så blyköl förstås.

Lätthanterlig 7/8- rigg och självslående foca om du vill.

310xo heter din nya båt.

Priset? En glad överraskning!

## Marknaden

### Säljes

Motor Yanmar 1 GM -84, 8 hkr, komplett.  
Rullflockssystem Furlex

*Bengt Ekberg tel 08-756 35 53*

Dana-log, elektronisk, analog. Komplet.

*Lasse Bergman tel 0755-975 83*

Storsegel Facil 30, genomgående lator. 9100:-  
Storsegel Facil 35, genomgående lator 10100:-  
Genua 2 Facil 30 mycket bra skick. 2000:-

*Gunnar Straume tel 08-774 41 06*

Genua 1 Facil 35, hakar. 2000:-

*Arne Öberg tel 0755-457 23*

### Köpes

Fock till Facil 26, 10-12 kvm, hakar

*Mats Lindström 08-56 77 17*

## Nya medlemmar

*Vi hälsar följande medlemmar välkomna!*

Mats Birgers, Stockholm

Stig Andersson, Farsta

Lars-Erik & Elisabeth Winqvist, Stockholm

Tore Jansson, Ingarö

## Medlemsavgiften 1990

Medlemsavgiften är i år höjd till 75:- per båt. Anledningen till höjningen är portoökningen, som även drabbar en liten förening som Facilklubben. Dessutom har vi sökt medlemskap i Svenska Seglarförbundet. Detta har också medfört en viss kostnadsökning i form av bl. a. årsavgift till Seglarförbundet.

*Vi vill ha in din medlemsavgift senast 15 maj för att vi skall kunna få ut en komplettering av matrikeln, förhoppningsvis före semestern.*

*Kassören*

## Gotland Runt 1989

av Gunnar Straume, Facil30 S18, Vindfaxe

### Förberedelser

Augusti 88. Efter tre mycket intensiva kappseglingssäsonger ville jag minska kappseglingstiden till sommaren 89. Vilka möjligheter fanns? Min egen båt, Facil 30:an Vindfaxe, hade kappseglat med hyfsade resultat 1985. Kunde jag göra en mindre satsning med den 89? Fanns intresse hos kamrater att segla en standardhoj? Frågorna hopade sig. Under augusti hörde jag efter om intresset för 89 års Gotland runt. Jag fick positivt besked från två man ur vår gamla besättning. Detta gjorde att jag kunde satsa vidare.

Vi kappseglade Vindfaxe två gånger under hösten och konstaterade att vi behövde nya segel. Minst stor, fock och genua 1. Dessutom hade storskotvagnen blivit sliten och behövde ersättas med en ny. En annan viktig fråga var båtens mätetal. Vindfaxe mätte säsongen 85 avsevärt mycket sämre än andra Facil 30:or. Främsta orsaken gissade jag var ett alldeles för tungt och dessutom vattenfyllt roder. När båten togs upp för hösten monterade jag av roderet för att senare eventuellt kunna bygga ett nytt.

Under hösten fortsatte diskussioner med en blivande besättning. Det är alltid svårt att få ihop rätt besättning till Gotland runt, dels ligger den mitt under semestern, dels tar förberedelser och genomförande nästan en vecka. Fyra av nödvändiga fem man skulle kunna delta under värseglingarna, tyvärr kunde en av dessa inte ge klartecken för Gotland runt.

Runt jul projekterades de nya seglen. Det visade sig att priserna på kevlardukar hade sjunkit kraftigt. Anskaffning av duk och annan materiel till segel gjordes under januari och under sportlovet tillverkade vi stor och fock. Arbetet med detta tog en fantastisk tid jämfört med vanliga dakronsegel, dock lärde jag mig mycket nytt.

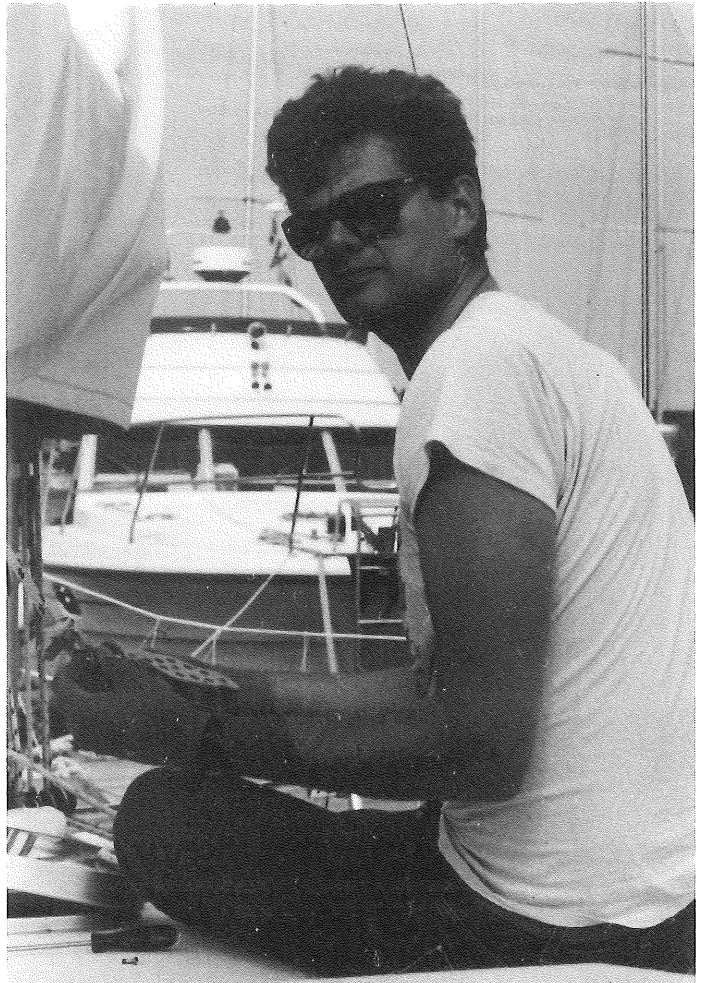

Nu började tiden för tillverkning av ett nytt roder bli kort. Detta tillverkades i kevlar, kolfiber och skum i formar som Facilbåtar tog fram till 30:an 1986. Formarna ställde Tommy Stål beredvilligt till förfogande. Det nya roderet blev hela 40 kg lättare än det gamla och förväntningarna på en kraftig förbättring av mätetalet blev stora. Under påsklovet tillverkades en mycket tunn genua 1. På båten byttes både storskotskena och genuaskenor ut och kullagrade vagnar monterades. Botten slipades till hyfsad nivå, dock långt ifrån önskvärd.....

Under mitten av april hittade vi den femte besättningsmedlemmen, dessutom kunde han som var osäker angående sitt deltagande ge vissa förhoppningar, allt verkade ordna sig.

Sista veckan i april sjösattes och riggades båten under samma dag. Dagen efter sjömättes den. Det visade sig att

det skulle vara möjligt att sänka mätetalet från 6,45 till 6,25. På ett Gotland runt gör detta 52 min. Det nya rodret hade åtminstone börjat göra sig förtjänt av arbetet.

Till helgen provsegldes de nya seglen, dessa såg bra ut. Tyvärr gick en spridare rakt igenom den tunna 1:an.



## Kappseglingar

Ett antal kappseglingar las in som träningar inför det enda målet, Gotland runt.

LIDINGÖ RUNT. Seglingen gick hyfsat. Båtfarten verkade bra om än dock svarbedömd. Det gick återigen håll i den tunna 1:an. Resultat: Tvåa.

ORNÖ RUNT. Vi missade vår start med 5 min vilket många andra också gjorde. Detta berodde på att tävlingsledningen tog bort en start utan att meddela kappseglarna! Nu fick vi vår första egentliga kryss med de nya seglen. Storen var en aning bukig i nedre delen, 1:an perfekt. Båten gick som en dröm i den rätt hårda vinden, 10-11 m/s. Oron att den ultratunna 1:an inte skulle hålla verkade obefogad. Vi seglade om båt efter båt. Det roliga varade i en halvtimme, då gick spridaren rakt igenom 1:an. Snabbt upp med 2:an som inte var seglad sen 1985. Den hade tidigare sett bra ut och använts med stor framgång, men den

kunde inte jämföras med stumma kevlarsegel. Resultat: Skepparen vill ha en kevlartvåa.

Under slutet av maj inköptes duk till en tvåa som färdigställdes under några nätter. Storens mastkurva justerades så att buken minskade i nederdelen. Ettans spridarförstärkningar gjordes i tjock kevlar.

AP-NAVIGATOR CUP. Rundbana på havet utanför Sandhamn. Dag 1. Farten verkade bra i den mycket varierande vinden, 0-5 m/s. Dag 2. Stadig vind 5-7 m/s, med andra ord perfekt kappseglingssväder. Fantastisk kryssfart. Vi slår eller seglar jämnt med alla hottade halvtonnare inklusive Silva som senare blev sexa på VM i Frankrike. Jämnbördiga konkurrenter är "bortom horisonten". Vilken uppladdning inför Gotland runt. Bara vi får kryss..... Hur det gick med 1:an? Träsig, denna gång gick spinnakerbommen rätt igenom den vid en stressig spinnakersättning.

*Gotland Runt kappseglingen, förställning i nästa nummer!*

Hälsningar

4

PROTOKOLL FÖRT VID FACIL-KLUBBENS ÅRSMÖTE DEN 18 NOVEMBER 1989

Plats: Karpen, Karpvägen i Pershagen Södertälje  
Närvarande: 27 personer

1

Ordföranden hälsade samtliga välkomna och förklarade mötet öppnat kl 18.30.

2

Till ordförande vid mötet valdes Ellert Ömesved och till sekreterare Anita Träff.

3

Antecknades att mötet var i behörig ordning utlyst.

4

Att jämte ordföranden justera protokollet och tillika rösträknare valdes Tommy Lundgren och Anders Davidsson.

5

Facil-Klubbens årsberättelse för 1989 föredrogs samt lades med godkännande till handlingarna.

6

Föredrogs samt fastställdes årsredovisningen för verksamhetsåret 1989 samt revisionsberättelsen för samma tid.

7

Styrelsen beviljades ansvarsfrihet för förvaltningen under verksamhetsår 1989.

8

Beslöts göra följande stadgeändring av § 5 och § 11 p6 genom utökning av styrelsen med vice ordförande.

Följande textändring kommer att göras:

§ 5 ordförande, vice ordförande, sekreterare....

§ 11 p6 texten "vice ordförande för en tid av ett år" tillkommer.



Följande personer valdes till nedanstående uppgifter:

Ordförande	1 år	Anders Davidsson	nyval
Vice ordförande	1 år	Tor Röhlvåg	nyval
Sekreterare	2 år	Anita Träff	omval
Styrelseledamöter	1 år	Lars Bergman	omval
	1 år	Stig Träff	"-"
Styrelsesuppleanter	1 år	Torbjörn Dahl	nyval
	1 år	Arne Öberg	"-"
Revisorer	1 år	Britt-Lise Örnesved	nyval
	1 år	Svea Davidsson	omval
Revisorssuppleant	1 år	Rune Lindberg	nyval
Till valberedning	1 år	Ellert Örnesved	nyval
	1 år	Runo Hagström	"-"

## 10

Arne Öberg hade föranmält att frågan om roder skall diskuteras.

Diskuterades formar till roder och luckor till 35:an och 26:an samt ritningar till rigg, pulpit mm.

Formar till roder och luckor finns hos Tommy Stål på Oaxen. Föreslogs att köpa in dessa för framtida bruk och även ritningar mm enl ovan.

Uppdrogs åt styrelsen att kontakta Tommy Stål för en uppgörelse i detta ärende.

Övriga frågor som diskuterades på mötet:

#### Medlemsvärvning

Ordföranden tog upp frågan om medlemsvärvning med anledning av att antalet medlemmar minskat.

Uppdrogs åt Rune Ohlsson att kontakta Båtregistret för att eventuellt den vägen försöka nå Facilägare och även undersöka via Svenska Kryssarklubbens medlemsregister.

#### Svenska Seglarförbundet

Gunnar Straume tog på nytt upp den på föregående årsmöte diskuterade frågan om Facil-klubben skall söka medlemskap i Svenska Seglarförbundet. Ett medlemskap innebär att enskilda Facil-båtar kan representera Facil-klubben vid tävlingar.

Diskuterades medlemsavgiften samt förmånen att kunna försäkra i Sv. Sjö.

Beslöts befullmäktiga Gunnar Straume att teckna medlemskap för Facil-klubben i Svenska Seglarförbundet.



Genomgicks förslaget till verksamhetsplan 1990 och följande beslut togs:

- Klubbträffar:** Verksamhetsåret skall innehålla minst en informativ klubbträff.
- Klubbmästerskap:** Uppdrogs åt styrelsen att välja plats för årets klubbmästerskap - förslagsvis att i likhet med 1989 vara på Nynäshamns båtklubbbs klubbholme Lacka.
- Klubbmeddelanden:** Minst fyra stycken klubbmeddelanden planeras under verksamhetsåret innehållande:  
 - referat från "Facilklubbshändelser"  
 - tekniska tips  
 - aktuella informationer
- Samköp:** Klubben kommer vid behov att förmedla samköp av tillbehör under året.
- Övrigt:** Styrelsen avser att i möjligaste mån bevaka Facilintressen.

Förslaget till budget för 1990 genomgicks samt fastställdes.

Medlemsavgiften höjs till 75:- och inkluderar då kostnaden för medlemskap i Svenska Seglarförbundet.

Ordföranden tackade för det gångna året och förklarade mötet avslutat kl 19.40.

Därefter avtackades ordföranden för de år han varit verksam samt överlämnades blommor.

Justeras:

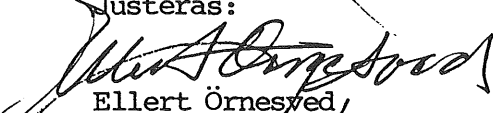
  
Ellert Örnsted

  
Tommy Lundgren

  
Anders Davidsson

Vid protokollet

Anita Träff